



Creating healthy spaces



Fixscreen® 100 Solar

Montage-instructies
Instructions de montage

Inhoudstafel

1 • Algemeen.....	3
2 • Montagesituatie.....	3
3 • Montage bij montagesituatie 1.....	4
4 • Plaatsing van de lege kast.....	5
5 • Veel gestelde vragen.....	8
6 • Technische kenmerken.....	10
6.1 • Technische kenmerken van de motor.....	10
6.2 • Technische kenmerken van de zonnecel.....	10
6.3 • Technische kenmerken van de batterij.....	10
7 • Eindafstelling van de eindpunten van de motor.....	11
7.1 • Somfymotor.....	11
8 • Eindcontrole bij niet gekoppelde Fixscreen®.....	11
9 • Onderhoud.....	12
10 • Afdanking van het product.....	13

1 • Algemeen

Fixscreen 100 Solar MS1 bestaat uit:

- Square design kast met uitneembare doekrol met motorbediening, die rechtstreeks wordt geborgd tegen de constructie.
- Per systeem 1 paar zijgeleiders.
- Hoogwaardig polyester- of glasvezeldoek met Fixscreen technologie (windvaste technologie dankzij de combinatie van symmetrische rits met een gepatenteerde versterkte ritsgeleider).
- Een onderlat, verzwaard, die een vlotte geleiding van het doek garandeert.

Zonnepaneel gemonteerd op de kast (standaard):

- De batterij zit verwerkt in het afneembare profiel van de kast.
- Zonnecel gemonteerd op de kast.

Los zonnepaneel (optie):

- Losse unit met zonnecel en batterij.
- Kabel aan motor van 3 m of 5 m (optie).

Controleer of de verpakking alle onderdelen bevat.

2 • Montagesituatie

Er bestaat 1 montagesituatie voor de Fixscreen 100 Solar.

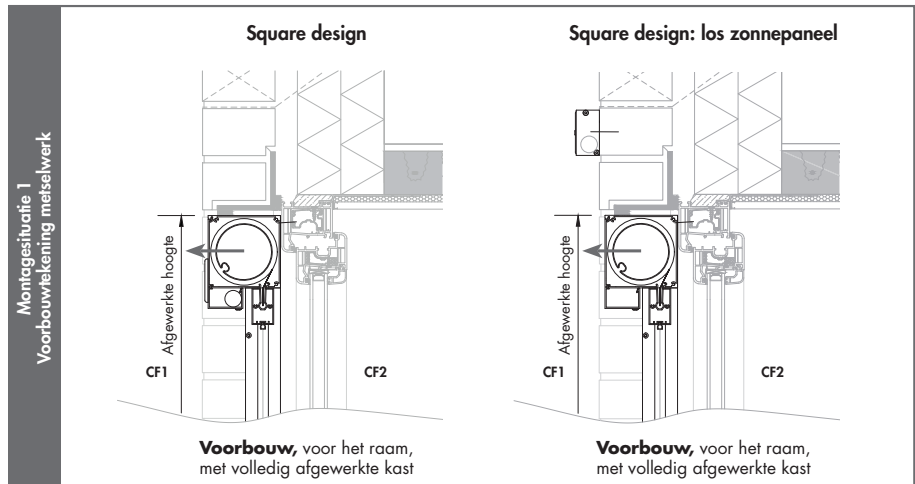

← Richting uitneembaarheid doekrol

Opmerkingen:

- Bij montagesituatie 1 wordt de kast met doekrol geleverd. De kast dient altijd geborgd te worden aan de constructie.
- Bij een breedte groter dan 3m, is een extra borging in het midden noodzakelijk (in geval van montagesituatie 1).

3 • Montage bij montagesituatie 1

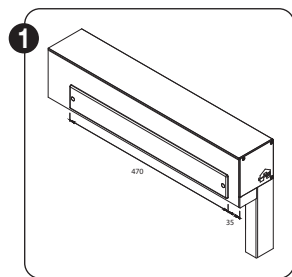

Bij de Fixscreen 100 Solar MS1 is er geen aansluiting op het elektriciteitsnet nodig.

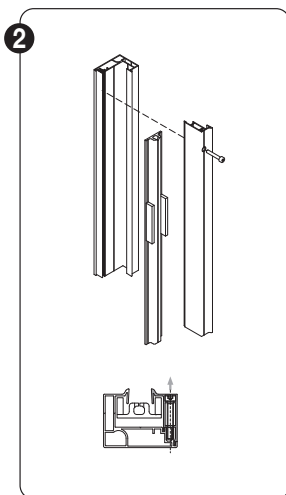

- Demonteer de 2-delige zijgeleider.
- Gebruik een inbussleutel nr. 3 voor het losschroeven van het voorste deel van zijgeleider type 'G'.
- Onderaan de zijgeleider 'G' is een kunststof afdekplaatje; dat moet voorkomen dat de kunststof zijgeleider naar beneden zakt.
- Dit plaatje mag verwijderd worden indien de rail op een horizontaal oppervlak rust (dorpel).

Zijgeleider G

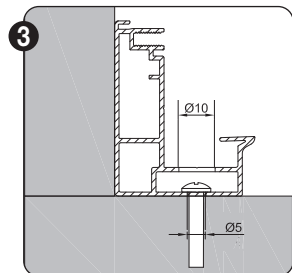

Montage van voorgeboorde zijgeleider via achterwand (ø5mm)

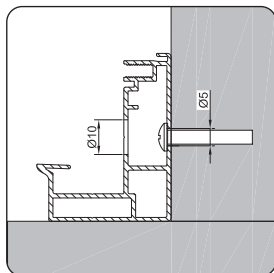

Montage van voorgeboorde zijgeleider zijdelings(ø 5mm)

De gesloten type zijgeleider is **standaard voorgeboord** (telkens de binnenkamer met ø10). Er zijn 2 plaatsingsmogelijkheden voor de zijgeleider: **zijdelings** of via de **achterwand**. Het boorgat ø10 is reeds voorgeboord, het boorgat ø5 mm dient nog te worden geboord.



De voorgeboorde gaten in de zijgeleider zijn voorzien om de 250mm. Hou rekening met een maximale afstand van 750mm tussen twee boorgaten voor montage. Zorg dat de kop van de schroef na het borgen volledig verzonken is, zodat de inwendige H-PVC-rietsgeleider niet gehinderd wordt.

4 • Plaatsing van de lege kast

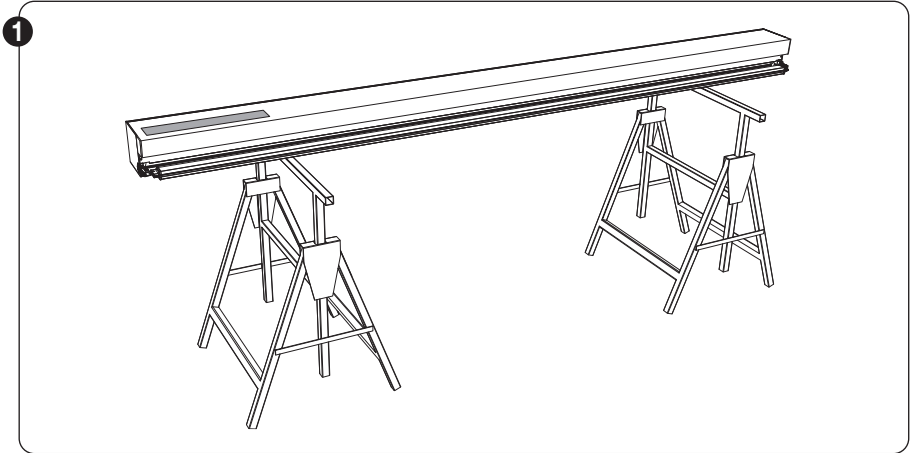

Neem de kast met opgerold doek uit de verpakking.
Leg deze op een mobiele werkbank of 2 schragen.

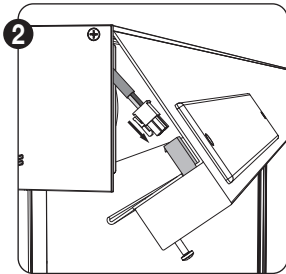

Open de kast door het los-schroeven van de schroeven aan de onderkant van de kast.

Maak hierbij de connector los van de motorkabel (**laatste stap is niet nodig bij los zonnepaneel**).

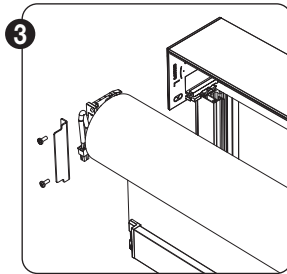

Verwijder het afschermplaatje voor de kabel door de 2 schroeven los te draaien (**deze stap is niet nodig bij los zonnepaneel**). In de kast bevinden zich de 2 inzet-schuiven. Draai aan beide zijden de schroeven los. Trek de schuiven uit de kast, zonder te wringen of extra tooling te gebruiken. Zo komt de motor vrij, en kan de oprol-as met doek en onderlat uit de kast gedemonteerd worden.

Voor het veilig monteren, gebruiken en onderhouden van de screen moet u voldoende voorschriften in acht nemen op de werf (niet op ladders werken, veiligheidskledij en veiligheidsschoenen dragen).



Opgelet: trek bij de Fixscreen 100 Solar MS1 pas na montage de bescherming van de zonnecel.

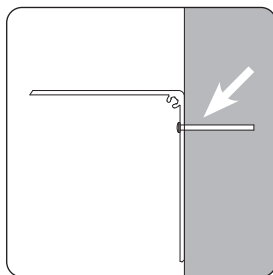
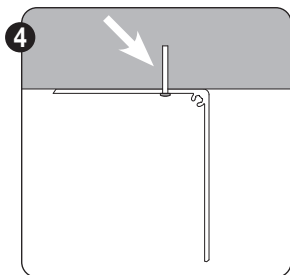

- Altijd borgen (let erop dat de schroeven zo dicht mogelijk in de hoek van de kast worden geplaatst, om ieder contact tussen het opgerolde doek en de schroefkop te vermijden).
- Bij een breedte > 3 m, is een extra borging van de kast in het midden nodig.
- De borging gebeurt aan de uiteinden van de kast, zo dicht mogelijk bij de zijconsoles en in het midden van de screenbreedte.
- Gebruik carrosserie vloten voor het borgen.

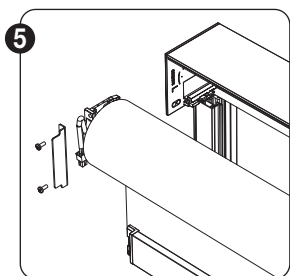

Eens de kast definitief geborgd werd (tegen de omliggende structuur), moet men de doekrol inbrengen.

Dit gebeurt best met 2 personen!

Ondersteun tijdens het inbrengen van de doekrol de onderlat. Plaats het afschermplaatje terug in de kast met de 2 Torx schroeven met de tool T20. Zorg dat het afschermplaatje contact tussen de kabel en de doekrol vermijdt (*laatste stap is niet nodig bij los zonnepaneel*).

Opgelet!

Schuif de doekrol links en rechts gelijktijdig in de schuiven.

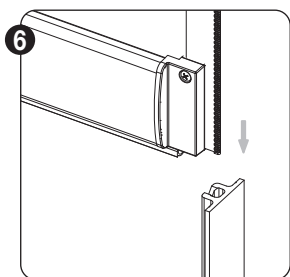

Schuif het doek in de inwendige ritsgeleider.

Let erop om de juiste richting van de zijgeleiders te respecteren! De V-uitsparing in de ritsgeleider moet aan de bovenkant zitten, de klikker aan de onderkant.

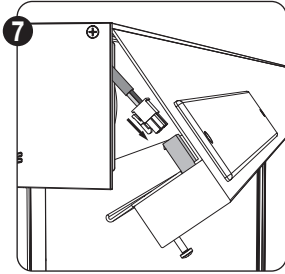

Deze stap valt weg bij los zonnepaneel.

Verbind de kabel van de motor met de connector in de voorkap. Let erop dat het haakje correct zit. Sluit de onderkant van de kast d.m.v. de 2 schroeven ter hoogte van de zijconsoles met een torxsleutel (DIN 7985 TX – M4x40 – A2).
Verwijder de beschermingsfolie van de zonnecel.

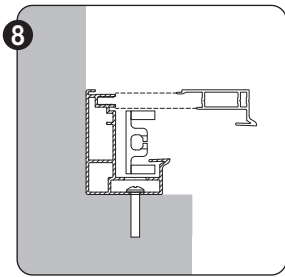

Bevestig het voorste gedeelte van de zijgeleider met de mee geleverde schroeven.

9 Montage losse unit (enkel bij los zonnepaneel)

De losse unit is achteraan niet standaard voorgeboord. Boor links en rechts om de unit op de gevel te fixeren (bevestigingsmateriaal niet meegeleverd). Trek de 3 m of 5 m (optie) motorkabel door de geponste opening van de kast.

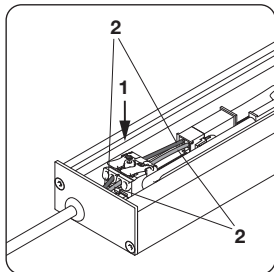

Knip en strip de kabel op de gewenste lengte en trek deze door de opening van de unit. Monteer deze in de connector (1) en controleer of de kleuren van de kabels overeenkomen (2).

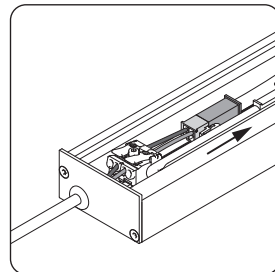

Test de screen

- Verbind het zonnepaneel met de batterij.
- Sluit de unit.



Werk de kabel in een crépi muur steeds in een kabelgoot in, zodat deze steeds bereikbaar is.

5 • Veel gestelde vragen

Zijn er aandachtspunten naar plaatsing toe?

Installeer het zonnepaneel nooit achter een raam of in de schaduw. De lichtgevoelige cellen moeten altijd bereikbaar blijven voor zonlicht, plaats er niets voor. Let erop dat het zonnepaneel sneeuwvrij blijft en dat de lichtgevoelige cellen niet bedekt worden door begroeiing, oversteek, enz.

Bij onderstaande situaties raden we af om de Fixscreen 100 Solar te monteren. Eventueel kan men wel opteren voor de versie met het los zonnepaneel. Deze worden voorzien met kabellengtes van 3 en 5 m.

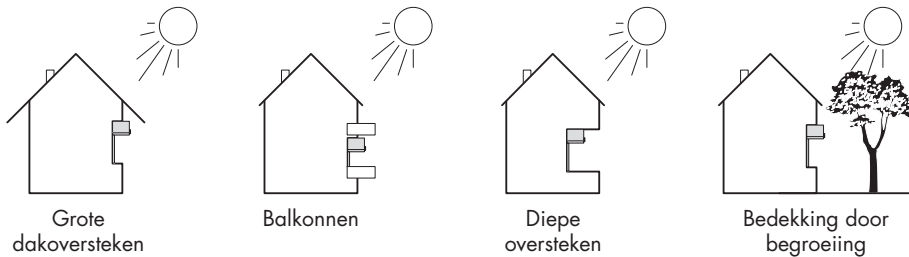

Specifieke veiligheidsvoorschriften voor het zonnepaneel

- 1) Niet in het zonnepaneel of in zijn steun boren.
- 2) Niets op het zonnepaneel leggen (risico van krassen of breuk), in het bijzonder tijdens de installatie.
- 3) Breng nooit een product dat zonnestraling tegenhoudt (bijvoorbeeld verf) aan op de lichtgevoelige cellen van het zonnepaneel.

Kan de Fixscreen 100 Solar in alle landen toegepast worden?

De Fixscreen 100 Solar is wereldwijd verkrijgbaar, voor landen tussen 52° Noorder- en Zuidoorderbreedte op onderstaande kaart. Dit toepassingsgebied werd overgenomen uit de voorschriften van Somfy. De Fixscreen 100 Solar mag niet toegepast worden in de 'niet mogelijk' zones, omdat de batterij niet bestand is tegen koude temperaturen onder -20°C en de werking hierdoor ook niet kan gegarandeerd worden.

Elk gebruik buiten het door Somfy bepaalde toepassingsgebied is niet conform. Hierdoor en door het negeren van de instructies in de handleiding, vervalt iedere aansprakelijkheid en garantie van Renson en kan de goede werking van het systeem niet gegarandeerd worden.

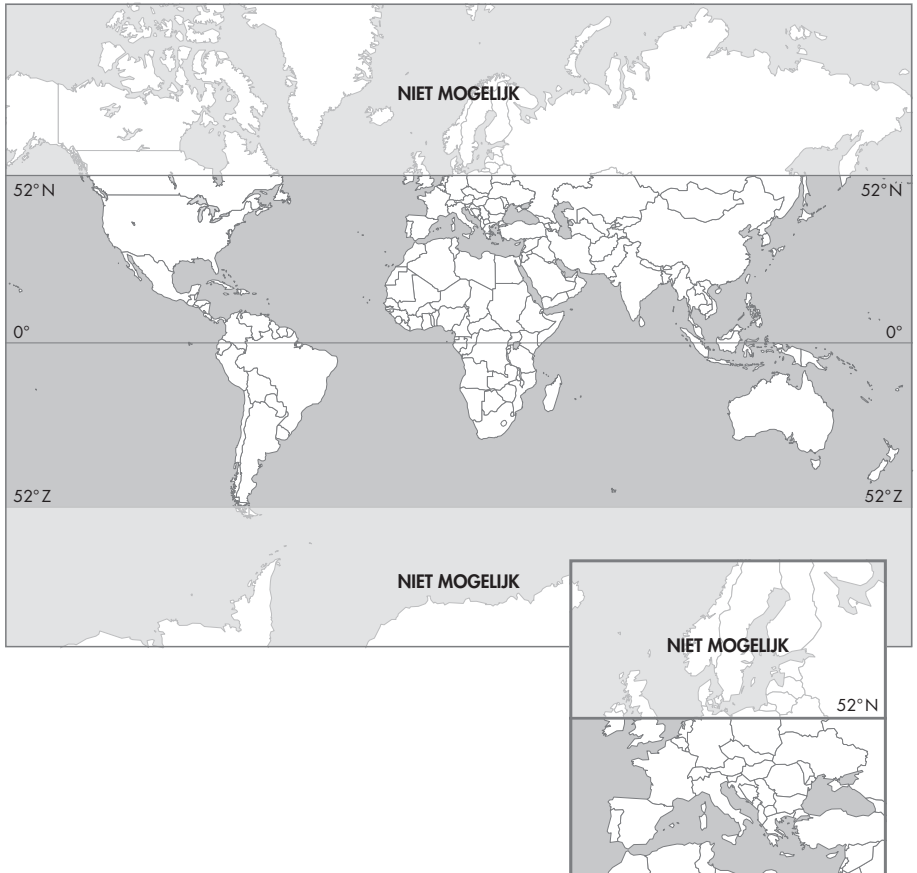

6 • Technische kenmerken

6.1 • Technische kenmerken van de motor

Voeding	12 V DC (min 11,5 V, max 14 V)
Radiofrequentie	433,42 MHz
Beschermingsklasse	IP 44
Werkings temperatuur	-10°C / +40°C en uitzonderlijk -20°C / +60°C
Maximum aantal te programmeren RTS bedieningspunten	12
Maximum aantal te programmeren RTS sensoren	3
Elektrische isolatie	Klasse III

6.2 • Technische kenmerken van de zonnecel

Aangeleverde spanning (V)	12
Aangeleverde stroom (mA)	196
Vermogen (W)	3,2
Beschermingsklasse	X4 (waarvan de lichtgevoelige cellen: IP67)
Afmeting (mm)	470 x 60 x 6
Gewicht (g)	230

6.3 • Technische kenmerken van de batterij

Type technologie	NimH
Voltage	12 V
Vermogen	2200 mAh
Diameter - mm	Ø 24 max
Aantal draden van de kabel	2 draden - 1 connector
Temperatuur (werking / opslag)	-20 / + 70°C (extreme temperaturen kunnen leiden tot een snellere ontlading en verbruik van de batterij)
Max. oplaadduur met Oximo WF oplader	3,5 u
Beschermingsklasse	IP X4 (behalve connector IPX1)
Max. bewaartermijn (voor het eerste opladen)	6 maanden bij 20° C. Na deze bewaartermijn bestaat het risico dat de accu compleet ontladen is.

7 • Eindafstelling van de eindpunten van de motor

7.1 • Somfymotor

BOVENSTE EN ONDERSTE EINDPUNT OPNIEUW AFREGELEN!

Bovenste en onderste eindpunt is afgeregeld volgens fabrieksnorm van Renson.

Afregeling bovenste eindpunt:

Bovenste eindpunt wordt afgeregeld in de fabriek waarbij de onderlat zo goed mogelijk aansluit met de kast (onderlat met verduisteringsstrip blijft zichtbaar). Regel het bovenste eindpunt af voor eindgebruik.

Afgesteld onderste eindpunt:

Het onderste eindpunt is afgeregeld op ± 400 mm van de onderkant kast. Stel het onderste eindpunt volledig af tot en met de onderkant van de screen met een speling van 10 mm (voor de afdichtingsstrip).

8 • Eindcontrole bij niet gekoppelde Fixscreen®

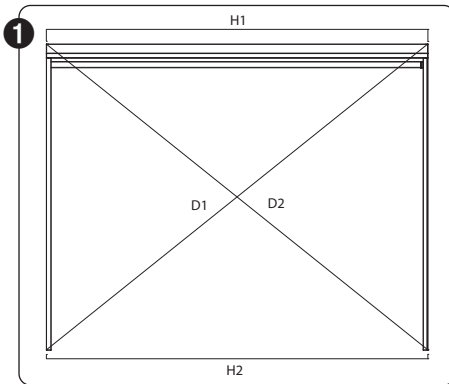

Vooraleer de motor in gang te zetten, de haaksheid controleren, de diagonalen (D1 en D2) en de parallellen (H1 en H2) moeten zo veel als mogelijk gelijk zijn voor een goede ontrolling van het doek

$$D1 = D2 \text{ en } H1 = H2$$

- 2 Monteer indien nodig het voorste gedeelte van de zijgeleiders (inbussleutel 3).
- 3 Controleer of de eindpunten geprogrammeerd zijn. Indien deze niet geprogrammeerd zijn, stel dan de eindpunten zo in dat de motor automatisch stopt in de gewenste bovenste en onderste positie (zie documenten instellen motor).
- 4 **Let erop** om het onderste punt te regelen tot op 10 mm van het einde van de zijgeleiders zodat het doek mooi op spanning blijft staan.
- 5 Controleer of alle schroeven, bouten en moeren goed vastzitten.
- 6 Rol het doek verschillende malen op en af om een goede werking te garanderen.

9 • Onderhoud (zie ook ons garantiecertificaat*)

Het systeem behoeft weinig onderhoud, maar om jarenlang te genieten van uw systeem adviseren wij wel volgende zaken:

- Mocht het doek bij een onverwachte bui nat worden, kunt u het scherm gerust oprollen om nadien, bij beter weer, het scherm terug af te rollen om te laten drogen. Voorkom echter dat het doek meer dan drie dagen nat opgerold is om schimmelvorming en vlekken te voorkomen.
- Voor het reinigen eerst met een borstel of stofzuiger het losse vuil verwijderen. Daarna kunt u met een schoonmaakproduct (vermijd bijtende producten) en lauw water het overige vuil verwijderen. Na het reinigen het doek steeds naspoelen. Vermijd het reinigen in felle zon: snel opdrogen van zeepwater kan vlekken nalaten op het doek.
- Let erop dat het zonnepaneel sneeuwvrij blijft en dat de lichtgevoelige cellen niet bedekt worden door bladeren, enz.

Gebruik geen agressieve schuurmiddelen.

- Houd de lichtgevoelige cellen schoon met water en een zachte doek zodat er geen krassen ontstaan.
- Geanodiseerde of gemoffelde profielen die vervuild zijn, kunnen met lauw water en een zacht schoonmaakproduct gereinigd worden. Gebruik echter nooit bijtende of agressieve producten, schuursponsjes of andere schuurmiddelen. Verder adviseren wij om geen hogedruktoestellen te gebruiken.
- Jaarlijks dienen scharnierende of draaiende delen gesmeerd te worden. Gebruik hiervoor een droogsmeermiddel (Veidec Dry Lube (G6002790)).
- Kunststof glijbussen kunnen na een schoonmaakbeurt (verwijder takjes en bladeren) gesmeerd worden met een droogsmeermiddel (Veidec Dry Lube (G6002790)).
- Controleer regelmatig uw product op takjes, bladeren, vogelnestjes, enz. en verwijder deze. Onderhoud dit product als goede huisvader.
- Als producent adviseren wij een regelmatig technisch nazicht van uw installatie door de installateur: Jaarlijks bij utiliteitsbouw en bij de particuliere zonwering.
- Gebruik steeds originele onderdelen van de producent.

Belangrijk om te weten

- De netspanning dient voorzien te worden door een erkende electricien, volgens de geldende normen.
- Renson biedt geen verantwoordelijkheid/garantie op automatische sturing van de motor van de screen, buiten de toepassingen van Somfy®.
- Renson kan niet garanderen dat het communicatieprotocol voor gebouwautomatisering en/of domotica compatibel is met de screen motor.
- Gezien het productieproces kunnen kleine kleurafwijkingen ontstaan tussen kleurstalen en de profielen/doeken van de zonwering. Kleine kleurverschillen kunnen er zijn tussen componenten en profielen.
- Het doek kan lichte kleurnuances en kleine onvolmaaktheden vertonen.
- Wafel-, visgraat- of plooivorming bij doeken zijn mogelijk en wordt niet gedekt door garantie!
- De kleur van het zonweringsdoek kan na verloop van tijd lichtjes verkleuren, dit afhankelijk van de gekozen kleuren en dessins.
- Bij vlakhangende screens, waarbij het doek verticaal naar beneden komt door het gewicht van het onderprofiel of door een spansysteem, kan het doek naargelang het type screen, golfvorming vertonen.

* Deze informatie vervangt niet het garantiecertificaat.

10 • Afdanking van het product

Uw screen kan volledig worden gerecycled. Informeer u bij uw gemeente of dichtstbijzijnde recyclingstation over de lokale milieuvorschriften. Bij het demonteren van de screen dient u de installatie spanningsloos te maken.

Materialen moeten gescheiden worden bij de vernietiging van het product. Brandbare materialen moeten van niet brandbare materialen gescheiden worden bij vernietiging van het product.

Gooi het zonnepaneel nooit weg met het huishoudafval. Lever het zonnepaneel in bij een inzamelpunt of depot zodat het zonnepaneel gerecycleerd kan worden.

Table des matières

1 • Généralités.....	15
2 • Situation de montage.....	15
3 • Montage pour M1.....	16
4 • Montage du caisson vide.....	17
5 • Questions fréquentes.....	20
6 • Caractéristiques techniques.....	22
6.1 • Les caractéristiques techniques du moteur.....	22
6.2 • Les caractéristiques techniques du panneau solaire.....	22
6.3 • Les caractéristiques techniques de la batterie.....	22
7 • Mise au point finale.....	23
7.1 • Moteur Somfy.....	23
8 • Contrôle et finition d'un Fixscreen® simple.....	23
9 • Entretien.....	24
10 • Elimination du produit.....	25

1 • Généralités

Le Fixscreen 100 Solar M1 se compose de :

- Un caisson de forme Square avec un tube d'enroulement amovible avec commande motorisée qui est placé contre une construction.
- Par système il y a une paire de coulisses.
- Toile en polyester ou fibre de verre de haute qualité équipée de la technologie Fixscreen (technologie résistant au vent grâce à la combinaison de tirette symétrique avec une coulisse renforcée brevetée pour la tirette).
- Une barre de charge, lestée, garantit un déroulement souple de la toile.

Panneau solaire monté sur le caisson (standard) :

- La pile se trouve dans le profil amovible du caisson.
- Cellule solaire montée sur le caisson.

Panneau solaire autonome (option) :

- Unité autonome avec cellule solaire et batterie.
- Câble pour moteur, de 3 ou 5 m (option).

Contrôlez si l'emballage contient tous les éléments.

2 • Situation de montage

Il existe 1 situation de montage pour le Fixscreen 100 Solar.

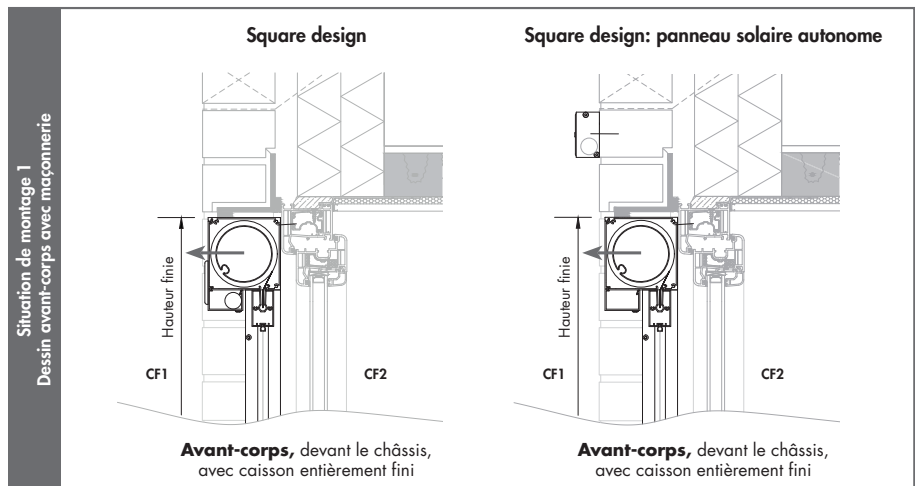

← Direction de (dé)montage du tube d'enroulement

Remarques :

- Dans le cas de situation de montage 1, le caisson est livré avec le tube d'enroulement déjà fixé au caisson. Le caisson doit toujours être fixé directement à la construction.
- En cas de largeur supérieure à 3m, il faut prévoir une fixation complémentaire au milieu (en cas de situation de montage 1).

3 • Montage pour M1

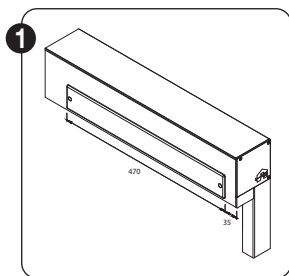

Pour le Fixscreen 100 Solar M1 il n'est pas nécessaire d'être raccordé au réseau électrique.

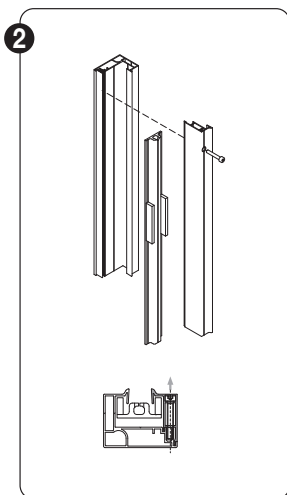

Coulisse G

- Démontez la coulisse en 2 parties.
- Démontez d'abord la face avant de la coulisse type 'G' avec une Clé Allen 3.
- Pour la coulisse type 'G' il y a une plaque en plastique qui empêche le rail de sortir.
- Cette plaque peut être retirée si le rail repose sur une surface horizontale.

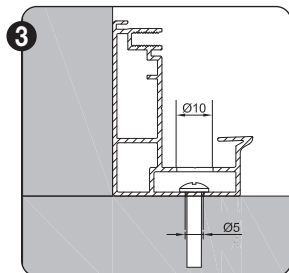

Fixation de coulisse préperforée de l'arrière (Ø 5mm)

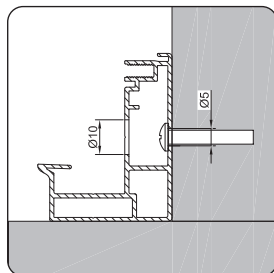

Fixation de coulisse préperforée latérale (Ø 5mm)

La coulisse de type fermée **est préperforée** (dans la partie intérieure Ø 10 mm).
Il existe 2 types de montage: **arrière** ou **latéral**. Le trou de Ø 5 mm doit être percé au montage.



Les trous préperforés sont prévus tous les 250mm. Tenez compte avec une distance maximale de 750mm entre deux trous pour le montage.
Vissez suffisamment pour que la tête de la vis soit intégrée, et que la coulisse en H-PVC ne soit pas bloquée.

4 • Montage du caisson vide

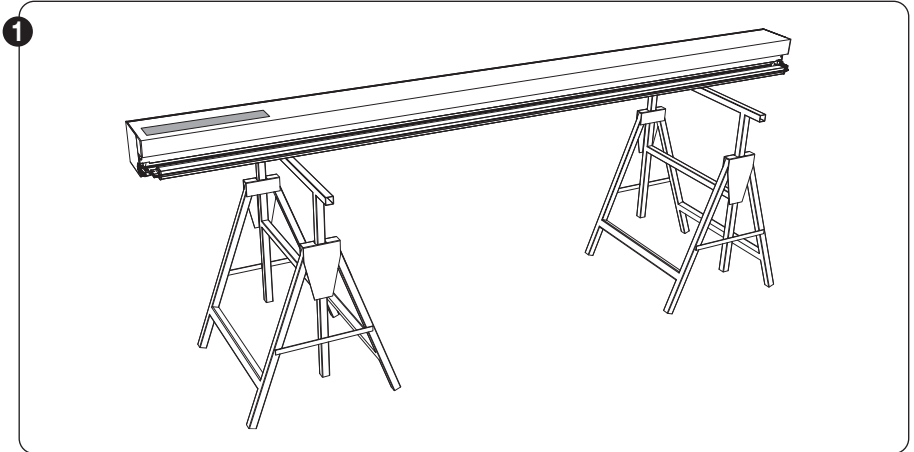

Enlevez le caisson de l'emballage et déposez-le sur un établi mobile ou 2 tréteaux.

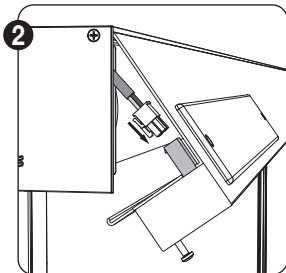

Ouvrez le caisson en dévissant les 2 vis aux deux extrémités. Détachez le connecteur (**cette dernière étape n'est pas nécessaire avec un panneau solaire autonome**).

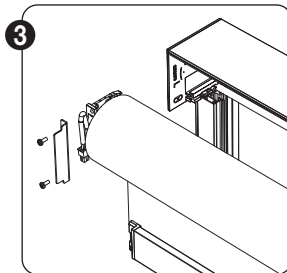

Enlevez la plaque de protection du câble en dévissant les 2 vis (**cette étape n'est pas nécessaire avec un panneau solaire autonome**). Dans le caisson se trouvent les 2 coulisses pour le tube d'enroulement. Dévissez des deux côtés les deux vis des coulisses. Tirez les coulisses hors du caisson, sans forcer ni utiliser d'outils. De ce fait le moteur et le tube d'enroulement avec la toile et la barre de charge peuvent être démontés du caisson.

Pour le montage, l'utilisation et l'entretien du screen vous devez tenir compte des prescriptions de sécurité sur le chantier (ne pas travailler avec des échelles, porter des vêtements et des chaussures).



Attention : n'enlevez la protection de la cellule solaire du Fixscreen 100 Solar M1 qu'en fin de montage.

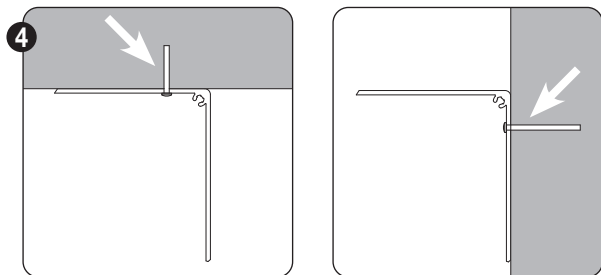

- Toujours fixer le caisson (veillez à ce que les vis soient placées le plus près possible du coin du caisson pour éviter tout contact entre la toile enroulée et la tête de la vis).
- Si la longueur du caisson est > 3,00 m, on recommande une fixation complémentaire du caisson au milieu (voir dessin).
- La fixation se fait aux extrémités du caisson, le plus près possible des embouts et au milieu de la largeur du store.
- Utilisez des rondelles de carrosserie pour la fixation du caisson.

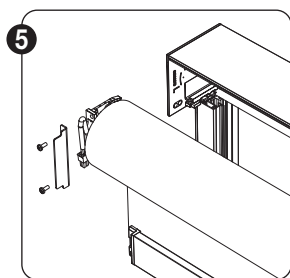

Si le caisson est déjà fixé définitivement (contre la structure environnante), il faut introduire le tube d'enroulement.

Ceci doit être fait par deux personnes !

Il faut que les coulisses en synthétique qui supportent le tube d'enroulement soient bien fixées. Remplacez la plaque de protection et fixez-la à l'aide de 2 vis avec l'outil T20. Veillez en sorte que la plaque de protection ne touche pas le câble et la tube d'enroulement (**cette dernière étape n'est pas nécessaire avec un panneau solaire autonome**). Soutenez bien la barre de charge.

Faites attention!

Glissez le tube d'enroulement en même temps à gauche et à droite dans les coulisses.

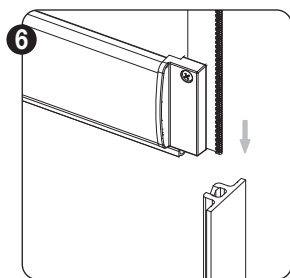

Glissez la toile dans la coulisse en HPVC. Vérifiez que la toile glisse librement sans tension dans les coulisses synthétiques.

Veillez à respecter la bonne direction de la coulisse. La découpe en V de la coulisse de tirette doit se trouver au-dessus, le clips (noir) est positionné au bas de la coulisse.

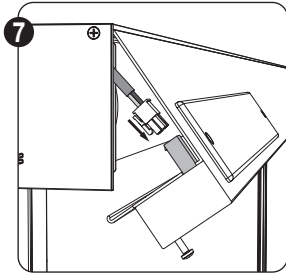

7 *Cette étape n'a pas lieu d'être avec un panneau solaire autonome.*

Reliez le câble du moteur avec le connecteur. Veillez à ce que le crochet soit placé correctement. Fermez le côté inférieur du caisson à l'aide de 2 vis à la hauteur des embouts latéraux au moyen d'une clé Torx (DIN 7985TX – M4x40 – A2). Enlevez le film de protection de la cellule solaire.

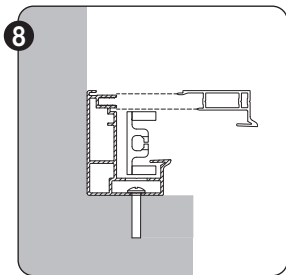

8 Fixez la partie avant de la coulisse avec les vis incluses dans l'emballage.

9 **Montage de l'unité autonome (uniquement pour un panneau solaire autonome)**

Aucun préperçage n'est prévu à l'arrière de manière standard. Percez des trous à gauche et à droite pour fixer l'unité sur la façade (matériel de fixation non fourni). Faites passer le câble pour moteur de 3 ou 5 m (option) à travers l'ouverture percée dans le caisson.

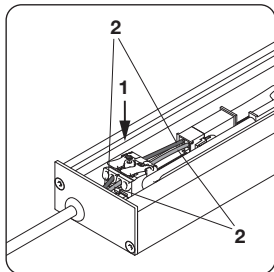

Coupez et dénudez le câble à la longueur souhaitée et faites-le passer à travers l'ouverture de l'unité. Installez le câble dans le connecteur (1) et vérifiez que les couleurs des câbles correspondent (2).

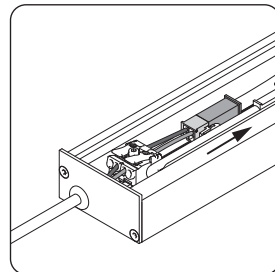

Testez le store

- Connectez le panneau solaire à la batterie.
- Fermez l'unité.



Sur un mur en crépi, placez toujours le câble dans une goulotte de manière à ce qu'il soit toujours accessible.

5 • Questions fréquentes

Y a-t-il des éléments importants pour l'installation ?

N'installez jamais le panneau solaire derrière une fenêtre ou à l'ombre. Les cellules sensibles à la lumière doivent toujours être libres et accessibles par la lumière solaire, ne placez rien devant. Veillez à ce que le panneau solaire ne soit pas recouvert de neige et que les cellules ne soient pas cachées par des plantes, une avancée de toiture, etc.

En cas de situations suivants, Renson conseille de pas monter le Fixscreen 100 Solar ou éventuellement avec une cellule solaire individuelle. La cellule est équipée avec un longueur du câble de 3 ou 5 m (supplément).

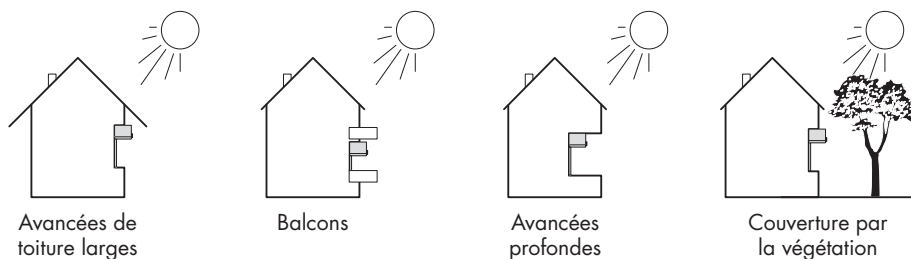
**Consignes spécifiques de sécurité**

- 1) Ne jamais percer le panneau solaire.
- 2) Ne jamais rien poser sur le panneau solaire (risque de rayure ou de casse), en particulier lors de l'installation.
- 3) Ne jamais apposer de produit pouvant filtrer les rayons du soleil (par exemple de la peinture) sur les cellules photovoltaïques du panneau solaire.

Le Fixscreen 100 Solar peut-il être utilisé dans tous les pays ?

Le Fixscreen 100 Solar est disponible dans le monde entier, pour les pays situés entre 52° Nord et Sud sur la carte ci-dessous. Ce champ d'application a été repris des instructions de Somfy. Le Fixscreen 100 Solar ne peut pas être utilisé dans les zones 'pas possibles' parce que la batterie ne résiste pas à des températures froides en dessous -20°C et que le fonctionnement ne peut donc pas être garanti.

Toute utilisation hors de la zone déterminée par Renson n'est pas conforme. Dans ce cas, et par la négation des instructions reprises dans le manuel d'utilisation, le bon fonctionnement du store ne sera pas garanti et la responsabilité de Renson ainsi que la garantie ne seront pas prises en compte.



6 • Caractéristiques techniques

6.1 • Les caractéristiques techniques du moteur

Alimentation	12 V DC (min 11,5 V, max 14 V)
Fréquence radio	433,42 MHz
Indice de protection	IP 44
Température d'utilisation	-10°C / +40°C et exceptionnellement -20°C / +60°C
Nombre maximal de points de commandes associés	12
Nombre maximal de capteurs associés	3
Isolation électrique	Classe III

6.2 • Les caractéristiques techniques du panneau solaire

Tension délivrée (V)	12
Intensité délivrée (mA)	196
Puissance (W)	3,2
Indice de protection	IP X4 (dont cellules photovoltaïques : IP67)
Dimension (mm)	470 x 60 x 6
Poids (g)	230

6.3 • Les caractéristiques techniques de la batterie

Type	NimH
Alimentation	12 V
Capacité	2200 mAh
Diamètre - mm	Ø 24 max
Nombre de fils du câble	2 fils - 1 connecteur
Température d'utilisation (fonctionnement / stockage)	-20 / + 70°C (températures extrêmes peuvent causer une accélération du déchargement et de la consommation de la pile)
Temps de charge maxi avec chargeur Oximo WF	3h30
Indice de protection	IP X4 (sauf connecteur IPX1)
Durée de stockage maxi (avant la première charge)	6 mois à 20°C. Après cette durée de stockage, la batterie risque d'être complètement déchargée.

7 • Mise au point finale

7.1 • Moteur Somfy

RÉGLEZ DE NOUVEAU LA FIN DE COURSE SUPÉRIEURE ET INFÉRIEURE!

La fin de course supérieure et inférieure sont réglées d'origine à l'usine.

Le réglage de la fin de course supérieure:

La fin de course supérieure est réglée d'origine à l'usine ce qui permet de raccorder la barre de charge le mieux possible au caisson. Pendant le réglage du moteur vous devez travailler avec une fin de course supérieure fixée.

Le réglage de la fin de course inférieure:

La fin de course inférieure est toujours réglée à environ 400 mm du côté inférieur du caisson. Réglez la fin de course inférieure complète jusqu'au point le plus bas du screen avec un jeu de 10 mm (pour le joint d'étanchéité).

8 • Contrôle et finition d'un Fixscreen® simple

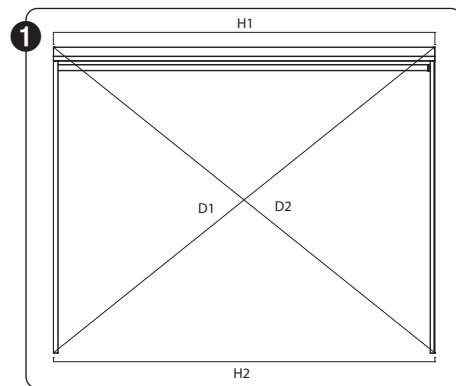

Avant d'alimenter le moteur, contrôlez l'équerrage. Les diagonales (D1 et D2) et les parallèles (H1 et H2) doivent être absolument identiques pour le bon déroulement de la toile.

$$D1 = D2 \text{ et } H1 = H2$$

- 2 Fixez la partie avant de la coulisse et de la coulisse d'accouplement (avec une clé Allen de 3).
- 3 Contrôlez si les fins de course haute et basse du moteur sont réglées. Si les positions doivent être reprogrammées, veuillez consulter les documents relatifs au réglage du moteur.
- 4 Lors du réglage de la fin de course inférieure, laissez toujours 10 millimètres entre la barre de charge et la fin des coulisses afin que la toile soit toujours bien tendue.
- 5 Contrôlez si tous les boulons, vis et écrous sont bien serrés !
- 6 Enroulez et déroulez la toile à plusieurs reprises pour garantir un bon fonctionnement.

9 • Entretien (voir notre certificat de garantie*)

Le système demande peu d'entretien mais pour pouvoir profiter pendant des années de votre système, nous vous conseillons ceci :

- Si la toile est mouillée à cause d'une averse inattendue, vous pouvez refermer votre store sans crainte et, quand le temps s'améliore, la dérouler pour la faire sécher. Ne laissez pas la toile mouillée enroulée pendant plus de trois jours afin d'éviter l'apparition de moisissure et de taches.
- Avant le nettoyage, enlevez d'abord les saletés avec une brosse ou un aspirateur. Après vous pouvez enlever le reste des saletés avec un détergent (éviter les produits corrosifs) et de l'eau tiède. Après le nettoyage toujours rincer la toile. Évitez le nettoyage en plein soleil : un séchage trop rapide de l'eau savonneuse pourrait laisser des traces sur la toile.
- Veiller à ne jamais laisser s'accumuler de la neige sur le panneau solaire et s'assurer que ses cellules photovoltaïques ne sont pas cachées par de la neige, des feuilles, etc.

N'employez pas de produits corrosifs.

- Maintenir les cellules photovoltaïques propres en les nettoyant à l'eau claire, à l'aide d'un chiffon doux afin de ne pas les rayer.
- Les profils laqués ou anodisés peuvent être nettoyés à l'aide d'eau tiède additionnée d'un détergent ; N'utilisez jamais de produits corrosifs ou trop agressifs. Évitez l'utilisation d'appareillage à haute pression.
- Il faut lubrifier les charnières et les pièces tournantes annuellement. Employez pour ceci un lubrifiant sec (Veidec Dry Lube (G6002790)).
- Les glissières en plastique peuvent être lubrifiées après nettoyage (petites branches et feuilles) avec un lubrifiant sec (Veidec Dry Lube (G6002790)).
- Contrôlez régulièrement qu'il ne reste pas de petites branches, de feuilles ou de nids d'oiseaux sur votre produit et ôtez-les. Entretenez cet article en bon père de famille.
- En tant que fabricant, nous vous conseillons un contrôle technique régulier de votre système par l'installateur. Tous les ans pour les bâtiments industriels et pour les particuliers.
- Employez toujours des pièces détachées d'origines.

Important à savoir :

- Le système électrique doit être installé par un électricien agréé, selon les normes en vigueur.
- Renson n'offre pas de garantie/n'engage pas sa responsabilité pour la commande automatique du moteur du store, en dehors des applications de Somfy®.
- Renson ne peut pas garantir que le protocole de communication pour l'automatisation de bâtiment et/ou la domotique est compatible avec le moteur du store.
- Une légère formation de plis pour les toiles est possible et n'est pas couverte par la garantie!
- La toile peut montrer des petites nuances de couleur et des petites imperfections.
- En raison des contraintes d'utilisation des toiles, il peut résulter une formation de plis, gaufrage et des effets de chevrons et ne sont pas couverts par la garantie.
- Suivant la couleur et le motif, il peut apparaître à long terme une légère altération des teintes de la toile.
- Les screens verticaux : ces toiles subissent par l'action de la barre de charge ou avec un autre système de tension, une certaine tension. Elles peuvent dès lors, suivant leur type, être sujettes, en position de repos, à de légères formations de plis.

10 • Elimination du produit

Votre screen est entièrement recyclable. Informez-vous auprès de votre commune ou de la déchetterie au sujet des prescriptions locales en matière d'environnement. Lors du démontage du screen vous devez débrancher l'installation.

Les matériaux doivent être triés lors de la destruction du produit. Les matériaux inflammables doivent être séparés des matériaux ininflammables.

Ne jamais jeter le panneau solaire avec les ordures ménagères. Veiller à déposer le panneau solaire dans un point de collecte ou dans un centre agréé afin de garantir son recyclage.

Fixscreen® 100 Solar

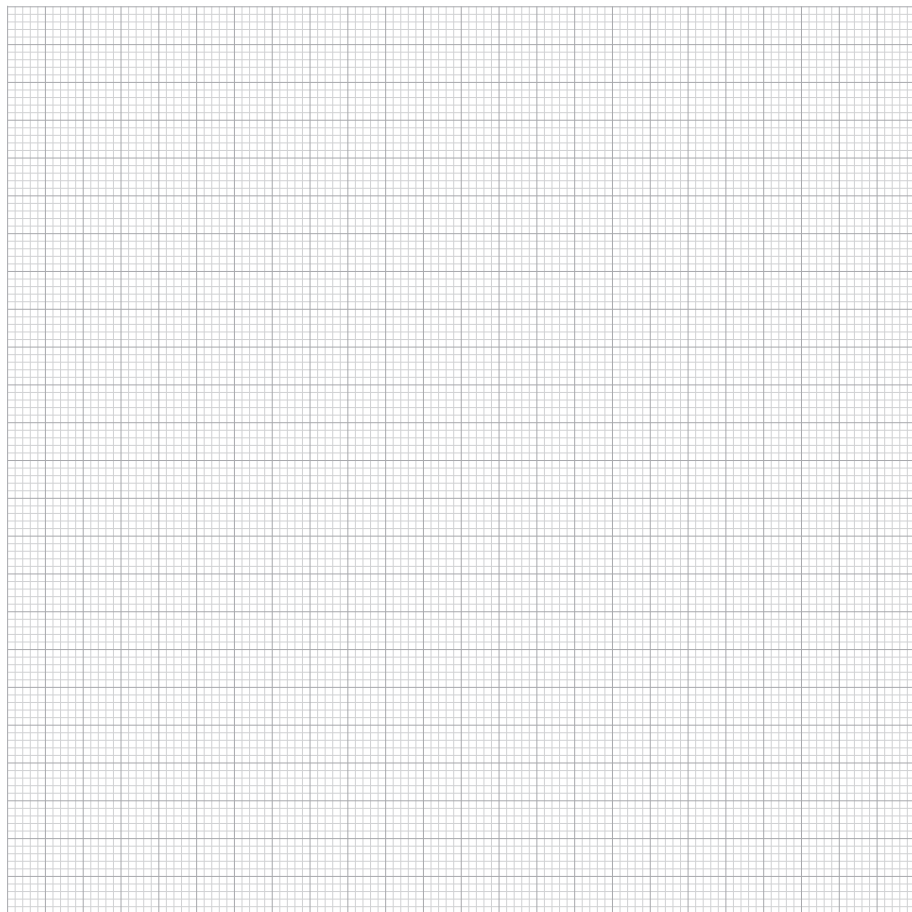

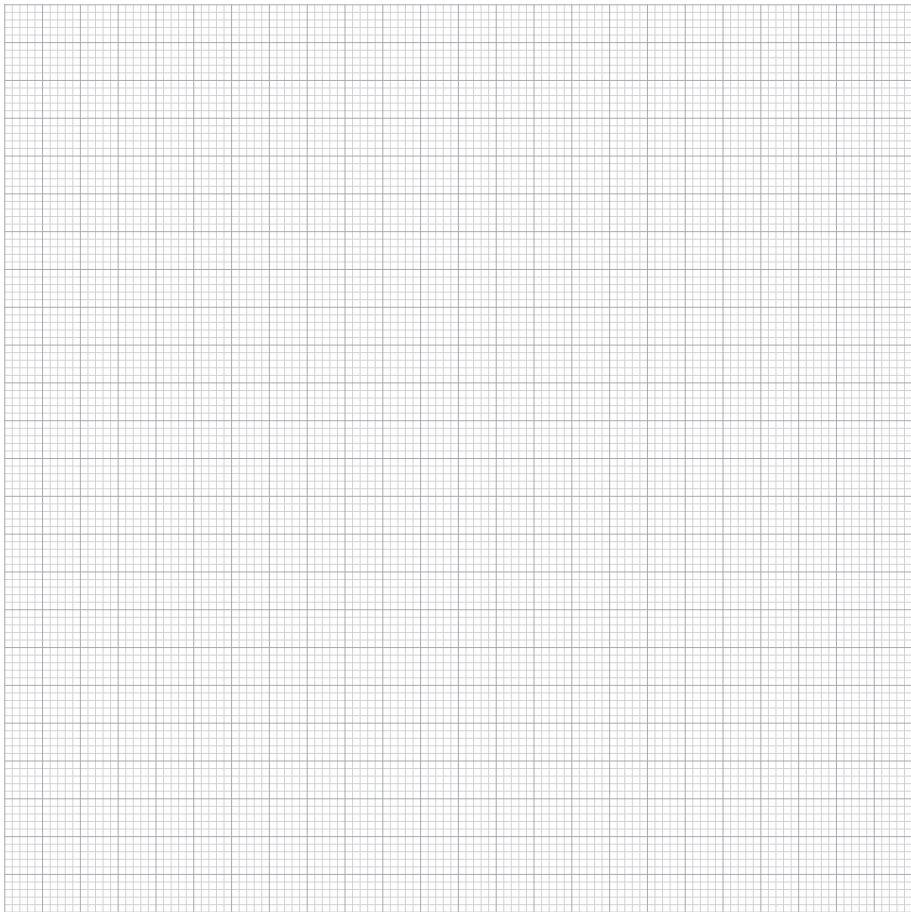



Creating healthy spaces

RENSON® Headquarters

Maalbeekstraat 10, IZ 2 Vijverdam, B-8790 Waregem, Belgium

Tel. +32 56 30 30 00

info@renson.eu

www.renson.eu

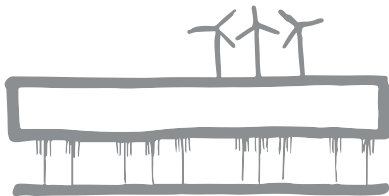

Alle getoonde foto's zijn slechts ter illustratie en een momentopname van een gebruikssituatie.
Het werkelijke product kan variëren als gevolg van productaanpassing.
Renson® behoudt zich het recht voor technische wijzigingen in de hier besproken producten aan te brengen.
De meest recente brochures kan u downloaden op www.renson.eu

Toutes les photos représentées illustrent un cliché d'une situation à un moment donné.
Le produit réel peut varier suite à une adaptation éventuelle.
Renson® se réserve le droit d'apporter des modifications techniques au produit présenté.
Vous pouvez télécharger les brochures les plus récentes sur www.renson.eu

